

///CODE 3® Installation and Operation Instructions CW3100 and CW3200 Series Utility Bars



WARNING!

Failure to install or use this product according to manufacturer's recommendations may result in property damage, serious injury, and/or death to those you are seeking to protect!



Do not install and/or operate this safety product unless you have read and understand the safety information contained

1. Proper installation combined with operator training in the use, care, and maintenance of emergency safety devices are essential to ensure the safety of you and those you are seeking to protect.
2. Exercise caution when working with live electrical connections.
3. This product must be properly grounded. Inadequate grounding and/or shorting of electrical connections can cause high current arcing, which can cause personal injury and/or severe vehicle damage, including fire.
4. Proper placement and installation are vital to the performance of this safety device. Install this product so that output performance of the system is maximized and the controls are placed within convenient reach of the operator so that s/he can operate the system without losing eye contact with the roadway.
5. Do not install this product or route any wires in the deployment area of an air bag. Equipment mounted or located in an air bag deployment area may reduce the effectiveness of the air bag or become a projectile that could cause serious personal injury or death. Refer to the vehicle owner's manual for the air bag deployment area. It is the responsibility of the user/operator to determine a suitable mounting location ensuring the safety of all passengers inside the vehicle particularly avoiding areas of potential head impact.
6. It is the responsibility of the vehicle operator to ensure during use that all features of this product work correctly. In use, the vehicle operator should ensure the projection of the safety signal is not blocked by vehicle components (i.e., open trunks or compartment doors), people, vehicles or other obstructions.
7. The use of this or any other safety device does not ensure all drivers can or will observe or react to a warning signal. Never take the right-of-way for granted. It is your responsibility to be sure you can proceed safely before entering an intersection, driving against traffic, responding at a high rate of speed, or walking on or around traffic lanes.
8. This equipment is intended for use by authorized personnel only. The user is responsible for understanding and obeying all laws regarding warning signal devices. Therefore, the user should check all applicable city, state, and federal laws and regulations. The manufacturer assumes no liability for any loss resulting from the use of this safety device.

NOTE: Black die cast aluminum housing gets very hot to the touch after operating constantly for several hours.

Specifications:

Size:		Input Current at 12.8 VDC:	
CW3109:	9.3" L X 2.0" W X 2.0" H	CW3109:	0.8 Amps
CW3120:	20.5" L X 2.0" W X 2.0" H	CW3120:	1.8 Amps
CW3132:	32.0" L X 2.0" W X 2.0" H	CW3132:	3.0 Amps
CW3208:	8.0" L X 3.0" W X 4.3" H	CW3208:	1.3 Amps
CW3214:	14.3" L X 3.0" W X 4.3" H	CW3214:	2.8 Amps
CW3225:	32.0" L X 3.0" W X 4.3" H	CW3225:	4.3 Amps
Weight:		Max Power Consumption:	
CW3109:	1.5 lbs.	CW3109:	9.7 Watts
CW3120:	3.0 lbs.	CW3120:	22.5 Watts
CW3132:	4.4 lbs.	CW3132:	40.8 Watts
CW3208:	2.2 lbs.	CW3208:	18.0 Watts
CW3214:	3.5 lbs.	CW3214:	35.1 Watts
CW3225:	5.2 lbs.	CW3225:	59.3 Watts
Input Voltage:	12-24 VDC Systems	Temperature Range:	-40° to 158°F -40° to 70°C

Installation & Mounting:

Carefully remove the worklight from its packaging. Examine the unit for transit damage and locate all parts. If damage is found or parts are missing, contact the transit company. Do not use damaged or broken parts. The ease of wiring access should be taken into consideration in the selection of the mounting location.

CW3100 Series Rear Mounting:

1. Insert the two smaller hex head bolts into the rear channel of the bar. Loosely secure the brackets to the rear of the bar with as shown in FIGURE 1.
2. Position the bar in the desired mounting location. Slide the rear mounting brackets into place ensuring there is at least half the total length of the bar between them, i.e., 16" apart minimum for a 32" bar. Mark and drill two 0.332" diameter holes using a Q sized drill bit for the two larger hex head bolts. Secure the rear mount brackets in place on the vehicle using the included larger nylon insert nuts.
3. Tighten the smaller nylon insert nuts to secure the bar at the desired angle.

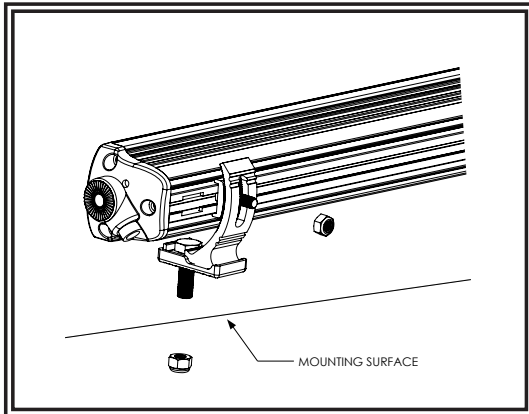

Figure 1

CW3200 Series Rear Mounting:

1. Insert a hex head bolt through each rear mount bracket and loosely secure the brackets to the rear of the bar with the button head bolts as shown in FIGURE 2.
2. Position the bar in the desired mounting location. Slide the rear mounting brackets into place ensuring there is at least half the total length of the bar between them, i.e., 16" apart minimum for a 32" bar. Mark and drill two 0.332" diameter holes using a Q sized drill bit for the two hex head bolts. Secure the rear mount brackets in place on the vehicle using the included nylon insert nuts.
3. Tighten the button head bolts to secure the bar at the desired angle.

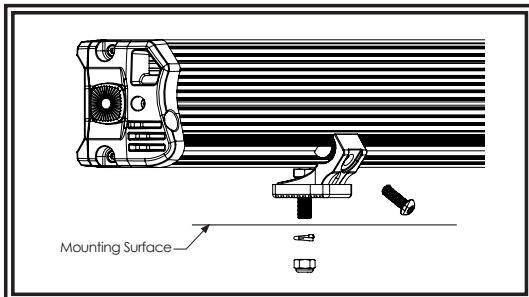

Figure 2

End Mounting:

1. Loosely secure the brackets to the ends of the bar as shown in FIGURE 3.
2. Position the bar in the desired mounting location. Mark and drill two holes that match the size and position of the mounting brackets. Secure the brackets in place on the vehicle using the included hardware.
3. Tighten the socket head screws at each end to secure the bar at the desired angle.

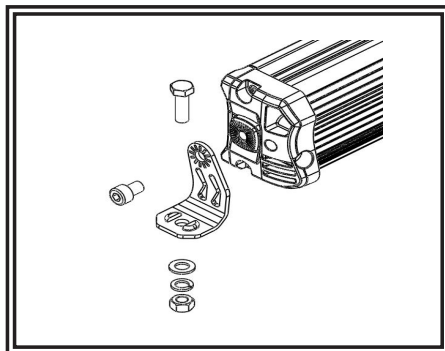

Figure 3

Wiring Instructions:

Notes:

1. Larger wires and tight connections will provide longer service life for components. For high current wires it is highly recommended that terminal blocks or soldered connections be used with shrink tubing to protect the connections. Do not use insulation displacement connectors (e.g., 3M Scotchlok type connectors). Route wiring using grommets and sealant when passing through compartment walls. Minimize the number of splices to reduce voltage drop.
2. High ambient temperatures (e.g., under-hood) will significantly reduce the current carrying capacity of wires, fuses, and circuit breakers. All wiring should conform to the minimum wire size and other recommendations of the manufacturer and be protected from moving parts and hot surfaces. Looms, grommets, cable ties, and similar installation hardware should be used to anchor and protect all wiring.
3. Fuses or circuit breakers should be located as close to the power takeoff points as possible and properly sized to protect the wiring and devices.
4. Particular attention should be paid to the location and method of making electrical connections and splices to protect these points from corrosion and loss of conductivity.
5. Ground termination should only be made to substantial chassis components, preferably, directly to the vehicle battery.
6. Circuit breakers are very sensitive to high temperatures and will "false trip" when mounted in hot environments or operated close to their capacity.

Wire as shown in FIGURE 4. All wiring should be a minimum of 18 AWG. The positive line must have a slow blow 8 amp fuse. Routing the ground wire directly back to negative battery terminal is recommended. Pack dielectric grease, such as Dow Corning 4, around each electric connection exposed to moisture or the ambient environment.

Important! Disable power before wiring the bar.

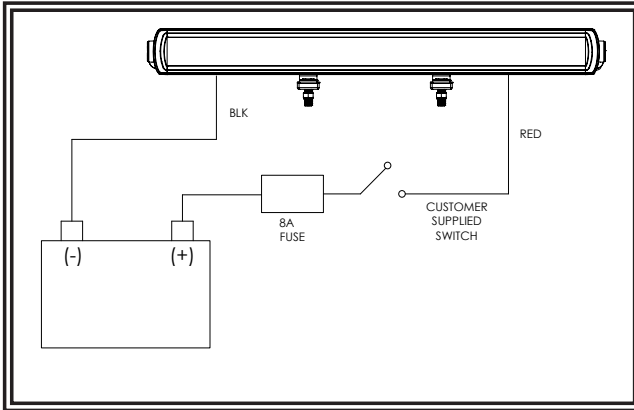

Figure 4

Manufacturer Limited Warranty and Limitation of Liability:

Manufacturer warrants that on the date of purchase, this product will conform to Manufacturer's specifications for this product (which are available from the Manufacturer upon request). This Limited Warranty extends for sixty (60) months from the date of purchase.

DAMAGE TO PARTS OR PRODUCTS RESULTING FROM TAMPERING, ACCIDENT, ABUSE, MISUSE, NEGLIGENCE, UNAPPROVED MODIFICATIONS, FIRE OR OTHER HAZARD; IMPROPER INSTALLATION OR OPERATION; OR NOT BEING MAINTAINED IN ACCORDANCE WITH THE MAINTENANCE PROCEDURES SET FORTH IN MANUFACTURER'S INSTALLATION AND OPERATING INSTRUCTIONS VOIDS THIS LIMITED WARRANTY.

Exclusion of Other Warranties:

MANUFACTURER MAKES NO OTHER WARRANTIES, EXPRESSED OR IMPLIED. THE IMPLIED WARRANTIES FOR MERCHANTABILITY, QUALITY OR FITNESS FOR A PARTICULAR PURPOSE, OR ARISING FROM A COURSE OF DEALING, USAGE OR TRADE PRACTICE ARE HEREBY EXCLUDED AND SHALL NOT APPLY TO THE PRODUCT AND ARE HEREBY DISCLAIMED, EXCEPT TO THE EXTENT PROHIBITED BY APPLICABLE LAW. ORAL STATEMENTS OR REPRESENTATIONS ABOUT THE PRODUCT DO NOT CONSTITUTE WARRANTIES.

Remedies and Limitation of Liability:

MANUFACTURER'S SOLE LIABILITY AND BUYER'S EXCLUSIVE REMEDY IN CONTRACT, TORT (INCLUDING NEGLIGENCE), OR UNDER ANY OTHER THEORY AGAINST MANUFACTURER REGARDING THE PRODUCT AND ITS USE SHALL BE, AT MANUFACTURER'S DISCRETION, THE REPLACEMENT OR REPAIR OF THE PRODUCT, OR THE REFUND OF THE PURCHASE PRICE PAID BY BUYER FOR NON-CONFORMING PRODUCT. IN NO EVENT SHALL MANUFACTURER'S LIABILITY ARISING OUT OF THIS LIMITED WARRANTY OR ANY OTHER CLAIM RELATED TO THE MANUFACTURER'S PRODUCTS EXCEED THE AMOUNT PAID FOR THE PRODUCT BY BUYER AT THE TIME OF THE ORIGINAL PURCHASE. IN NO EVENT SHALL MANUFACTURER BE LIABLE FOR LOST PROFITS, THE COST OF SUBSTITUTE EQUIPMENT OR LABOR, PROPERTY DAMAGE, OR OTHER SPECIAL, CONSEQUENTIAL, OR INCIDENTAL DAMAGES BASED UPON ANY CLAIM FOR BREACH OF CONTRACT, IMPROPER INSTALLATION, NEGLIGENCE, OR OTHER CLAIM, EVEN IF MANUFACTURER OR A MANUFACTURER'S REPRESENTATIVE HAS BEEN ADVISED OF THE POSSIBILITY OF SUCH DAMAGES. MANUFACTURER SHALL HAVE NO FURTHER OBLIGATION OR LIABILITY WITH RESPECT TO THE PRODUCT OR ITS SALE, OPERATION AND USE, AND MANUFACTURER NEITHER ASSUMES NOR AUTHORIZES THE ASSUMPTION OF ANY OTHER OBLIGATION OR LIABILITY IN CONNECTION WITH SUCH PRODUCT.

This Limited Warranty defines specific legal rights. You may have other legal rights which vary from jurisdiction to jurisdiction. Some jurisdictions do not allow the exclusion or limitation of incidental or consequential damages.

///CODE 3

10986 North Warson Road

St. Louis, MO 63114

Technical Service

(314) 996-2800

c3_tech_support@code3esg.com

www.code3esg.com

An ECCO SAFETY GROUP™ Brand

www.eccosafetygroup.com

**ADVERTENCIA!**

El no instalar o utilizar este producto de acuerdo con las recomendaciones del fabricante podría tener como resultado daño a la propiedad, lesiones graves corporales/personales o la muerte de usted y de las personas que busca proteger!



No instale ni opere este producto de seguridad, a menos que haya leído y comprendido la información de seguridad contenida en este manual.

1. Para garantizar su propia seguridad y la de las personas a las que intenta proteger, es esencial una instalación correcta, combinada con la formación del operador en el uso, cuidado y mantenimiento de los dispositivos de seguridad de emergencia.
2. Tenga precaución cuando trabaje con conexiones eléctricas con carga.
3. Este producto debe estar correctamente conectado a tierra. La conexión inadecuada a tierra o el cortocircuito de las conexiones eléctricas pueden causar arcos con alta corriente, lo que puede causar lesiones físicas o daños graves en vehículos, incluido fuego.
4. La colocación e instalación adecuadas son vitales para el buen funcionamiento de este dispositivo de seguridad. Instale este producto de forma que permita un rendimiento óptimo del sistema y los controles estén situados de modo que el operador pueda alcanzarlos cómodamente y manejar el sistema sin perder en ningún momento el contacto visual con la calzada.
5. No instale el producto o fije algún cable en el área de despliegue de la bolsa de aire. Los equipos que se instalen o se coloquen en el área de despliegue de la bolsa de aire pueden reducir la efectividad de la bolsa, o convertirse en un proyectil que puede ocasionar heridas e incluso la muerte. Consulte el manual de usuario del vehículo acerca del área de despliegue de la bolsa de aire. Es responsabilidad del usuario/operador determinar una ubicación adecuada para la instalación, con el fin de garantizar la seguridad de todos los pasajeros dentro del vehículo y evitar particularmente las potenciales áreas de impacto de la cabeza.
6. Es responsabilidad del operador del vehículo asegurarse de que todas las funciones de este producto funcionen correctamente durante su uso. Durante el uso, el operador del vehículo debe asegurar que los componentes de este (es decir, maleteros o puertas de compartimientos abiertas), personas, vehículos u otras obstrucciones no bloqueen la proyección de la señal de advertencia.
7. El uso de este o cualquier otro dispositivo de seguridad no garantiza que todos los conductores estarán en situación de reaccionar ante una señal de advertencia, voluntaria o involuntariamente. Nunca dé por hecho que tiene prioridad de paso. Es responsabilidad enteramente suya asegurarse de que puede continuar de forma segura antes de entrar en una intersección, conducir en sentido contrario, responder a una gran velocidad o caminar por los carriles de tráfico o cerca de ellos.
8. El uso de este equipo está reservado exclusivamente a personal autorizado. El usuario es responsable de conocer y acatar todas las leyes vigentes relacionadas con dispositivos de señales de advertencia. Por lo tanto, el usuario debe comprobar todas las leyes y normativas de ámbito metropolitano, regional, nacional y cualquier otro ámbito pertinente. El fabricante no asume responsabilidad alguna por pérdidas derivadas del uso de este dispositivo de seguridad.

NOTA: La carcasa negra de aluminio presofundido estará muy caliente al tacto tras varias horas de funcionamiento continuo.

ESPECIFICACIONES:**Dimensiones:**

CW3109: 236,2 mm L X 50,8 mm An. X 50,8 mm Al. (9,3" L X 2,0" An. X 2,0" Al.)
CW3120: 520,7 mm L X 50,8 mm An. X 50,8 mm Al. (20,5" L X 2,0" An. X 2,0" Al.)
CW3132: 812,8 mm L X 50,8 mm An. X 50,8 mm Al. (32,0" L X 2,0" An. X 2,0" Al.)
CW3208: 203,2 mm L X 76,2 mm An. X 109,2 mm Al. (8,0" L X 3,0" An. X 4,3" Al.)
CW3214: 363,2 mm L X 76,2 mm An. X 109,2 mm Al. (14,3" L X 3,0" An. X 4,3" Al.)
CW3225: 812,8 mm L X 76,2 mm An. X 109,2 mm Al. (32,0" L X 3,0" An. X 4,3" Al.)

Peso:

CW3109: 0,68 kg (1,5 lb)
CW3120: 1,36 kg (3,0 lb)
CW3132: 2 kg (4,4 lb)
CW3208: 1 kg (2,2 lb)
CW3214: 1,59 kg (3,5 lb)
CW3225: 2,36 kg (5,2 lb)

Corriente de entrada a 12,

CW3109: 0,8 vatios
CW3120: 1,8 vatios
CW3132: 3,0 vatios
CW3208: 1,3 vatios
CW3214: 2,8 vatios
CW3225: 4,3 vatios

Consumo máximo de energía:

CW3109: 9,7 vatios
CW3120: 22,5 vatios
CW3132: 40,8 vatios
CW3208: 18,0 vatios
CW3214: 35,1 vatios
CW3225: 59,3 vatios

Tensión de entrada: sistemas de 12-24 V CC

Rango de temperatura:

-40° to 158°F
-40° to 70°C

Instalación y montaje:

Retire con cuidado la luz de trabajo de su embalaje. Examine la unidad por si se ha dañado durante el transporte y compruebe que están todas las piezas. Si hay daños o faltan piezas, póngase en contacto con la empresa de transporte. No utilice piezas dañadas o rotas. Asegúrese de elegir una ubicación de montaje que permita acceder fácilmente al cableado.

Serie CW3100, montaje trasero:

1. Inserte los dos tornillos de cabeza hexagonal más pequeños en el canal trasero de la barra. Asegure sin apretar los soportes a la parte trasera de la barra como se muestra en la Figura 1.
2. Coloque la barra en la ubicación de montaje deseada. Deslice los soportes de montaje trasero en su sitio asegurándose de que quede al menos la mitad de la longitud total de la barra entre ellos, es decir, 406,4 mm (16") de separación como mínimo para una barra de 812,8 mm (32"). Marque y perforo dos orificios de 8,433 mm (0,332") de diámetro utilizando una broca de tamaño Q para los dos pernos de cabeza hexagonal de mayor tamaño. Fije los soportes de montaje trasero en su lugar en el vehículo utilizando las tuercas de inserción de nylon más grandes incluidas.
3. Apriete las tuercas de inserción de nylon más pequeñas para fijar la barra en el ángulo deseado.



Figura 1

Serie CW3200, montaje trasero:

1. Inserte un perno de cabeza hexagonal a través de cada soporte de montaje trasero y fije los soportes a la parte trasera de la barra con los pernos de cabeza redonda como se muestra en la Figura 2.
2. Coloque la barra en la ubicación de montaje deseada. Deslice los soportes de montaje trasero en su sitio asegurándose de que quede al menos la mitad de la longitud total de la barra entre ellos, es decir, 16" de separación como mínimo para una barra de 32". Marque y perforo dos orificios de 8,433 mm (0,332") de diámetro utilizando una broca de tamaño Q para los dos pernos de cabeza hexagonal. Fije los soportes de montaje trasero en su lugar en el vehículo utilizando las tuercas de inserción de nylon incluidas.
3. Apriete los pernos de cabeza redonda para fijar la barra en el ángulo deseado.

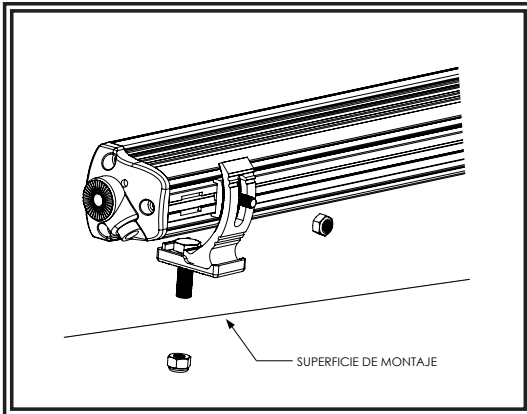

Figura 2

Montaje en los extremos:

1. Asegure sin apretar los soportes a los extremos de la barra como se muestra en la Figura 3.
2. Coloque la barra en la ubicación de montaje deseada. Marque y perforo dos orificios que coincidan con el tamaño y la posición de los soportes de montaje. Fije los soportes en su lugar en el vehículo con la tornillería suministrada.
3. Apriete los tornillos de cabeza hueca en ambos extremos para fijar la barra en el ángulo deseado.

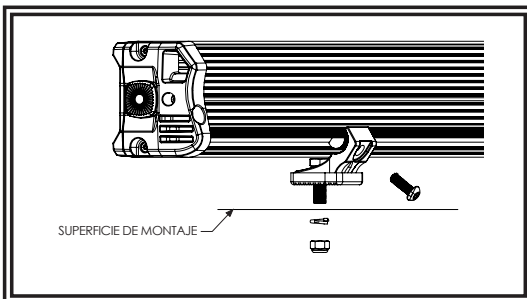

Figura 3

Instrucciones de cableado:

Notes:

1. Los cables de mayor tamaño y las conexiones bien apretadas proporcionan una mayor vida útil de los componentes. Para cables de alta corriente, se recomienda utilizar bloques de terminales o conexiones soldadas con tubo termorretráctil para proteger las conexiones. No utilice conectores de desplazamiento de aislamiento (por ejemplo, conectores tipo Scotchlock de 3M). Utilice pasacables y sellador al pasar el cableado a través de paredes y mamparos. Trate de evitar los empalmes en lo posible, ya que producen una caída de tensión.
2. Una alta temperatura ambiente (por ejemplo, debajo del capó) reducirá considerablemente la capacidad de conducción de corriente de los cables, fusibles y disyuntores. Todo el cableado debe cumplir con el tamaño de cable mínimo y otras recomendaciones del fabricante, y estar debidamente protegido de las piezas móviles y las superficies calientes. Es preciso usar macarrón, pasacables, bridas y material de instalación similar para fijar y proteger todo el cableado.
3. Los fusibles o disyuntores deben colocarse lo más cerca posible de los puntos de toma de corriente y deben tener los valores adecuados para proteger eficazmente el cableado y los dispositivos.
4. Debe prestarse particular atención a la ubicación y el método de realización de conexiones eléctricas y empalmes para proteger estos puntos contra la corrosión y la pérdida de conductividad.
5. La terminación a tierra solo se debe efectuar en componentes del chasis importantes y, preferiblemente, directamente a la batería del vehículo.
6. Los disyuntores son muy sensibles a las altas temperaturas y "saltarán en falso" cuando se monten en entornos calientes o funcionen cerca de su capacidad nominal.

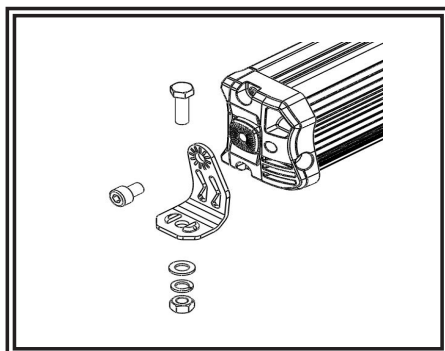
Cable según se muestra en la Figura 4. Todo el cableado debe ser como mínimo de 18 AWG. La línea positiva debe llevar un fusible lento de 8 amperios. Se recomienda encaminar el cable de tierra directamente de vuelta al terminal negativo de la batería. Aplique grasa dieléctrica, como Dow Corning 4, alrededor de cada conexión eléctrica expuesta a la humedad o el ambiente externo.

¡Importante! Desconecte la alimentación antes de cablear la barra.



Figura 4

Garantía limitada del fabricante y restricción de la responsabilidad:

El fabricante garantiza que en la fecha de compra este producto cumplirá con las especificaciones del fabricante para este producto (que el fabricante pone a su disposición si se solicitan). Esta garantía limitada se extiende por sesenta (60) meses a partir de la fecha de compra.

EL DAÑO A LAS PIEZAS O LOS PRODUCTOS CAUSADO POR LA ALTERACIÓN, ACCIDENTE, ABUSO, MAL USO, NEGLIGENCIA, MODIFICACIONES NO AUTORIZADAS, FUEGO U OTRO PELIGRO; INSTALACIÓN U OPERACIÓN INCORRECTAS; O NO REALIZAR EL MANTENIMIENTO DE ACUERDO CON LOS PROCEDIMIENTOS DE MANTENIMIENTO ESTABLECIDOS EN LAS INSTRUCCIONES DE INSTALACIÓN Y DE OPERACIÓN DEL FABRICANTE ANULA ESTA GARANTÍA LIMITADA.

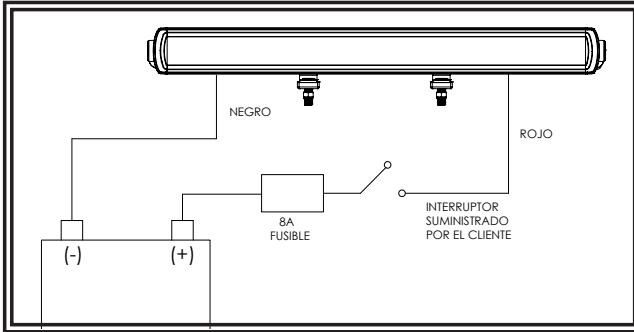
Exclusión de otras garantías:

EL FABRICANTE NO OFRECE NINGUNA OTRA GARANTÍA, EXPRESA O IMPLÍCITA. LAS GARANTÍAS IMPLÍCITAS DE COMERCIABILIDAD, CALIDAD O IDONEIDAD PARA UN OBJETIVO PARTICULAR, O QUE SURJAN DE UNA TRANSACCIÓN, USO O PRÁCTICA DE COMERCIO QUEDAN EXCLUIDAS POR MEDIO DE LA PRESENTE Y NO SERÁN VÁLIDAS PARA EL PRODUCTO, Y SE ANULAN POR MEDIO DE LA PRESENTE, EXCEPTO EN LA MEDIDA EN QUE LO PROHÍBAN LAS LEYES VIGENTES. LAS DECLARACIONES VERBALES O REPRESENTACIONES SOBRE EL PRODUCTO NO CONSTITUYEN GARANTÍAS.

Compensaciones y restricción de la responsabilidad:

LA ÚNICA RESPONSABILIDAD DEL FABRICANTE Y LA ÚNICA Y EXCLUSIVA COMPENSACIÓN DEL COMPRADOR EN VIRTUD DE UN CONTRATO, POR ILÍCITO CIVIL O SEGÚN CUALQUIER SUPUESTO EN CONTRA DEL FABRICANTE RESPECTO AL PRODUCTO Y SU USO SERÁ EL REEMPLAZO O LA REPARACIÓN DEL PRODUCTO, O EL REEMBOLSO DEL PRECIO DE COMPRA PAGADO QUE HAYA PAGADO EL COMPRADOR POR EL PRODUCTO QUE NO CUMPLE CON LOS REQUISITOS. EN NINGÚN CASO LA RESPONSABILIDAD DEL FABRICANTE QUE SURJA DE ESTA GARANTÍA LIMITADA O POR CUALQUIER OTRA RECLAMACIÓN RELACIONADA CON LOS PRODUCTOS DEL FABRICANTE EXCEDERÁ LA CANTIDAD QUE EL COMPRADOR PAGÓ POR EL PRODUCTO EN EL MOMENTO DE LA COMPRA ORIGINAL. EN NINGÚN CASO EL FABRICANTE SERÁ RESPONSABLE POR LUCRO CESANTE, EL COSTO DE LA SUSTITUCIÓN DEL EQUIPO O LA MANO DE OBRA, DAÑOS A LA PROPIEDAD U OTROS DAÑOS ESPECIALES, CONSECUENCIALES O INCIDENTALES QUE SE BASEN EN CUALQUIER RECLAMACIÓN POR INCUMPLIMIENTO DE CONTRATO, INSTALACIÓN INAPROPIADA, NEGLIGENCIA O DE OTRO TIPO, INCLUSO SI SE LE HA INFORMADO AL FABRICANTE O A UN REPRESENTANTE DEL FABRICANTE SOBRE LA POSIBILIDAD DE QUE OCURRAN TALES DAÑOS. EL FABRICANTE NO TENDRÁ NINGUNA OTRA OBLIGACIÓN O RESPONSABILIDAD CON RESPECTO AL PRODUCTO O SU VENTA, OPERACIÓN Y USO, Y EL FABRICANTE NO ASUME NI AUTORIZA EL SUPUESTO DE CUALQUIER OTRA OBLIGACIÓN O RESPONSABILIDAD EN RELACIÓN CON DICHO PRODUCTO.

Esta garantía limitada define derechos legales específicos. Usted puede tener otros derechos legales que varían de una jurisdicción a otra. Algunas jurisdicciones no permiten la exclusión ni la limitación de daños incidentales o consecuenciales.

///CODE 3

10986 North Warson Road
St. Louis, MO 63114

Servicio Técnico
(314) 996-2800

c3_tech_support@code3esg.com
www.code3esg.com

An ECCO SAFETY GROUP™ Brand
www.eccosafetygroup.com

**AVERTISSEMENT!**

Le non-respect des recommandations du fabricant lors de l'installation ou de l'utilisation de ce produit peut entraîner des dommages matériels et vous causer à vous-même ainsi qu'à ceux que vous souhaitez protéger des blessures corporelles graves voire mortelles!



N'installez pas ce produit de sécurité et ne l'utilisez pas à moins d'avoir lu et compris les informations de sécurité contenues dans ce manuel.

1. Une installation correcte, associée à une formation de l'opérateur à l'utilisation, à l'entretien et à la maintenance des dispositifs de sécurité d'urgence, est essentielle pour garantir votre sécurité et celle de ceux que vous souhaitez protéger.
2. Soyez prudent lorsque vous travaillez avec des connexions électriques sous tension.
3. Ce produit doit être mis à la terre adéquatement. Une mise à la terre inadéquate ou un court-circuit des connexions électriques peuvent provoquer un arc électrique à courant élevé, ce qui peut provoquer des blessures corporelles ou des dommages importants au véhicule, y compris un incendie.
4. Une installation et un positionnement corrects sont essentiels au bon fonctionnement de ce dispositif de sécurité. Installez ce produit de manière à optimiser les performances de sortie du système et de sorte que les commandes soient à portée de main de l'opérateur, afin qu'il puisse utiliser le système sans perdre le contact visuel avec la chaussée.
5. Ni l'installation de ce produit ni le passage des câbles ne doivent entraver le déploiement d'un coussin gonflable. L'équipement monté ou localisé dans la zone de déploiement d'un coussin gonflable peut réduire l'efficacité du coussin gonflable ou se transformer en projectile pouvant provoquer des blessures graves ou la mort. Reportez-vous au manuel de l'utilisateur de la voiture pour connaître la zone de déploiement du coussin gonflable. Il est de la responsabilité de l'utilisateur/l'opérateur de déterminer un emplacement de montage adapté, garantissant la sécurité de tous les passagers du véhicule en évitant particulièrement les zones de chocs potentiels au niveau de la tête.
6. Il incombe à l'opérateur du véhicule de s'assurer que toutes les fonctionnalités de ce produit fonctionnent correctement pendant son utilisation. En cours d'utilisation, l'opérateur du véhicule doit s'assurer que la visibilité du signal d'avertissement n'est pas bloquée par des composantes du véhicule (c.-à-d., des coffres ou des portes de compartiment ouverts), des personnes, des véhicules ou d'autres obstacles.
7. L'utilisation de ce dispositif de sécurité ou de tout autre dispositif de sécurité ne garantit pas que tous les conducteurs peuvent ou vont observer ou réagir à un signal d'avertissement. Ne prenez jamais la priorité pour acquies. Il est de votre responsabilité de vous assurer que vous pouvez vous déplacer en toute sécurité avant d'entrer dans une intersection, de conduire en sens inverse de la circulation, de réagir à une vitesse élevée et de marcher sur ou autour des voies de circulation.
8. Cet équipement est destiné uniquement au personnel autorisé. Il incombe à l'utilisateur de comprendre et de respecter toutes les lois relatives aux dispositifs de signalisation d'avertissement. Par conséquent, l'utilisateur doit s'informer sur toutes les lois et réglementations en vigueur dans la ville, la région et le pays où il se trouve. Le fabricant décline toute responsabilité en cas de perte découlant de l'utilisation de ce dispositif de sécurité.

REMARQUE: Le boîtier en aluminium moulé noir devient très chaud au toucher après plusieurs heures de fonctionnement continu.

Spécifications:

Taille:

CW3109: L 236,2 mm X l 50,8 mm X H 50,8 mm (L 9,3" X W 2,0" X H 2,0")
CW3120: L 520,7 mm X l 50,8 mm X H 50,8 mm (L 20,5" X W 2,0" X H 2,0")
CW3132: L 812,8 mm X l 50,8 mm X H 50,8 mm (L 32,0" X W 2,0" X H 2,0")
CW3208: L 203,2 mm X l 176,2 mm X H 109,2 mm (L 8,0" X W 3,0" X H 4,3")
CW3214: L 363,2 mm X l 176,2 mm X H 109,2 mm (L 14,3" X W 3,0" X H 4,3")
CW3225: L 812,8 mm X l 176,2 mm X H 109,2 mm (L 32,0" X W 3,0" X H 4,3")

Courant d'entrée à 12,8 VCC:

CW3109: 0,8 A
CW3120: 1,8 A
CW3132: 3,0 A
CW3208: 1,3 A
CW3214: 2,8 A
CW3225: 4,3 A

Poids:

CW3109: 0,68 kg (1,5 lb)
CW3120: 1,36 kg (3,0 lb)
CW3132: 2 kg (4,4 lb)
CW3208: 1 kg (2,2 lb)
CW3214: 1,59 kg (3,5 lb)
CW3225: 2,36 kg (5,2 lb)

Consommation électrique max.:

CW3109: 9,7 W
CW3120: 22,5 W
CW3132: 40,8 W
CW3208: 18,0 W
CW3214: 35,1 W
CW3225: 59,3 W

Tension d'entrée : systèmes 12-24 VCC

Plage de température:

-40° à 158°F
-40° à 70°C

Installation et montage:

Retirez soigneusement le feu de travail de son emballage. Vérifiez que l'appareil n'a pas été endommagé pendant le transport et repérez toutes les pièces. Si vous constatez des dommages ou si des pièces manquent, contactez la société de transport. N'utilisez pas de pièces endommagées ou cassées. La facilité d'accès au câblage doit être prise en compte dans le choix de l'emplacement de montage.

Montage arrière pour la série CW3100:

1. Insérer les deux petits boulons à tête hexagonale dans le canal arrière de la barre. Fixer sans serrer les supports à l'arrière de la barre, comme indiqué en FIGURE 1.
2. Positionner la barre à l'emplacement de montage souhaité. Faire glisser les supports de montage arrière jusqu'à leur emplacement, en veillant à ce qu'il y ait au moins la moitié de la longueur totale de la barre entre eux, c'est-à-dire au moins 406,4 mm (16") d'écart pour une barre de 812,8 mm (32"). Marquer et percer deux trous de 8,4 mm (0,332") de diamètre à l'aide d'un foret de taille Q pour les deux grands boulons à tête hexagonale. Fixer les supports de montage arrière sur le véhicule à l'aide des grands écrous à insérer en nylon fournis.
3. Serrer les petits écrous à insérer en nylon pour fixer la barre à l'angle souhaité.

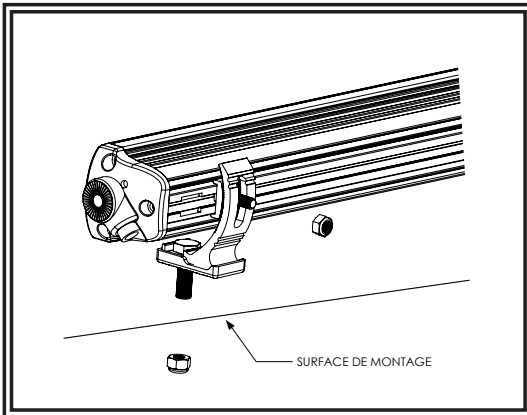

Figure 1

Montage arrière pour la série CW3200:

1. Insérer un boulon à tête hexagonale dans chaque support de montage arrière et fixer sans serrer les supports à l'arrière de la barre, à l'aide des boulons à tête bombée, comme indiqué en FIGURE 2.
2. Positionner la barre à l'emplacement de montage souhaité. Faire glisser les supports de montage arrière jusqu'à leur emplacement, en veillant à ce qu'il y ait au moins la moitié de la longueur totale de la barre entre eux, c'est-à-dire au moins 406,4 mm (16") d'écart pour une barre de 812,8 mm (32"). Marquer et percer deux trous de 8,4 mm (0,332") de diamètre à l'aide d'un foret de taille Q pour les deux boulons à tête hexagonale. Fixer les supports de montage arrière sur le véhicule à l'aide des écrous à insérer en nylon fournis.
3. Serrer les boulons à tête bombée pour fixer la barre à l'angle souhaité.

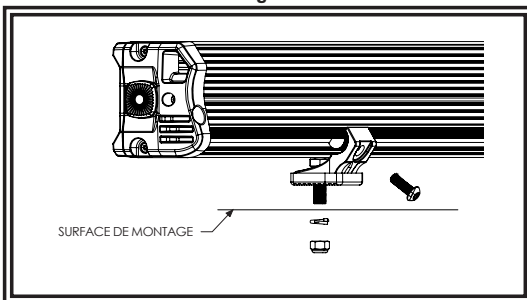

Figure 2

Montage final:

1. Fixer sans serrer les supports aux extrémités de la barre, comme indiqué en FIGURE 3.
2. Positionner la barre à l'emplacement de montage souhaité. Marquer et percer deux trous correspondant à la taille et à la position des supports de montage. Fixer les supports sur le véhicule à l'aide du matériel fourni.
3. Serrer les vis à six pans creux à chaque extrémité pour fixer la barre à l'angle souhaité.

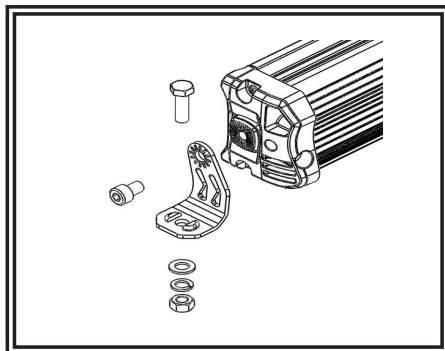

Figure 3

Instructions de câblage:

Notes:

1. L'installation de câbles plus longs et de connexions serrées permet de rallonger la durée de vie des composants. Pour les câbles à courant élevé, il est fortement recommandé d'utiliser des borniers ou des connexions soudées avec des gaines rétractables pour protéger les connexions. Ne pas utiliser de connecteurs auto-débrayants (connecteurs Scotchlök 3M, par exemple). Acheminer le câblage à l'aide d'œilletons et d'un produit d'étanchéité lors du passage à travers les parois du compartiment. Réduire le nombre d'épissures pour réduire les chutes de tension.
2. Les températures ambiantes élevées (par ex. sous le capot) réduisent considérablement la capacité conductrice des câbles, des fusibles et des disjoncteurs. Tout le câblage doit être conforme à la taille minimale des câbles et aux autres recommandations du fabricant et doit être protégé des pièces mobiles et des surfaces chaudes. Des gaines, des œilletons, des serre-câbles et autres installations similaires doivent être utilisés pour fixer et protéger tout le câblage.
3. Les fusibles ou les disjoncteurs doivent être placés le plus près possible des points de prise de force et être de taille appropriée pour protéger le câblage et les dispositifs.
4. Une attention particulière doit être portée à l'emplacement et à la méthode de raccordement des connexions électriques et des épissures afin de protéger ces points de la corrosion et de la perte de conductivité.
5. La terminaison de masse doit être effectuée uniquement sur des composants de châssis importants et de préférence directement sur la batterie du véhicule.
6. Les disjoncteurs sont très sensibles aux températures élevées et opéreront un « faux déclenchement » s'ils sont montés dans des environnements chauds ou utilisés pratiquement à pleine capacité.

Câbler comme indiqué en FIGURE 4. Tous les câbles doivent avoir un diamètre d'au moins 18 AWG. La ligne positive doit être dotée d'un fusible 8 A à fusion lente. Il est recommandé d'acheminer le câble de masse directement vers la borne négative de la batterie. Placer de la graisse diélectrique (Dow Corning 4, par exemple) autour de chaque connexion électrique exposée à l'humidité ou à l'environnement ambiant.

Attention ! Désactiver l'alimentation avant de câbler la barre.

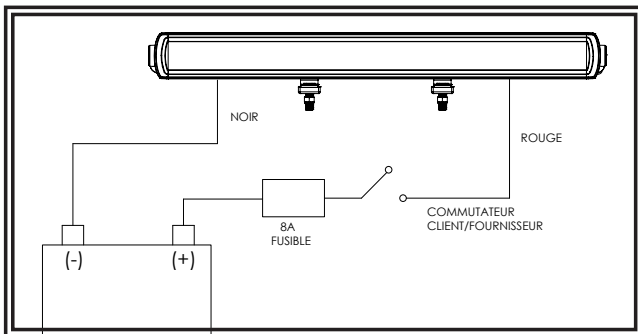

Figure 4

Garantie limitée du fabricant et limitation de responsabilité :

Le Fabricant garantit qu'à la date de l'achat, ce produit est conforme aux spécifications du Fabricant le concernant (qui sont disponibles sur demande auprès du Fabricant). Cette Garantie limitée s'étend sur soixante (60) mois à compter de la date d'achat.

LES DOMMAGES À DES PIÈCES OU À DES PRODUITS RÉSULTANT D'UNE ALTÉRATION, D'UN ACCIDENT, D'UN ABUS, D'UNE NÉGLIGENCE, DE MODIFICATIONS NON AUTORISÉES, D'UN INCENDIE OU DE TOUT AUTRE DANGER ; DE L'INSTALLATION OU D'UNE UTILISATION INCORRECTE ; OU D'UN DÉFAUT D'ENTRETIEN CONFORME AUX PROCÉDURES DE MAINTENANCE DÉCRITES DANS LES CONSIGNES D'INSTALLATION ET D'UTILISATION DU FABRICANT ANNULENT CETTE GARANTIE LIMITÉE.

Exclusion d'autres garanties :

LE FABRICANT N'ÉMET AUCUNE AUTRE GARANTIE, QU'ELLE SOIT EXPRESSE OU IMPLICITE. LES GARANTIES IMPLICITES DE QUALITÉ MARCHANDE, DE QUALITÉ OU D'ADAPTATION À UN OBJECTIF PARTICULIER, OU DÉCOULANT D'UNE TRANSACTION, D'UN USAGE OU DE PRATIQUES COMMERCIALES, SONT EXCLUES PAR LES PRÉSENTES, NE S'APPLIQUERONT PAS AU PRODUIT, ET SONT DÉCLINÉES PAR LES PRÉSENTES, EXCEPTÉ DANS LA MESURE INTERDITE PAR LA LÉGISLATION EN VIGUEUR. LES DÉCLARATIONS ORALES OU AUTRES DÉCLARATIONS CONCERNANT LE PRODUIT NE CONSTITUENT PAS DES GARANTIES.

Recours et limitation de responsabilité :

LA SEULE RESPONSABILITÉ DU FABRICANT ET LE RECOURS EXCLUSIF DE L'ACHETEUR CONTRE LE FABRICANT, PAR CONTRAT, EN CAS DE DÉLIT (Y COMPRIS LA NÉGLIGENCE), OU SELON TOUTE AUTRE THÉORIE, EN CE QUI CONCERNE LE PRODUIT ET SON UTILISATION, SE LIMITERONT, À LA DISCRETION DU FABRICANT, AU REMPLACEMENT OU À LA RÉPARATION DU PRODUIT, OU AU REMBOURSEMENT DU PRIX D'ACHAT PAYÉ PAR L'ACHETEUR POUR LE PRODUIT NON CONFORME. EN AUCUN CAS LA RESPONSABILITÉ DU FABRICANT DÉCOULANT DE CETTE GARANTIE LIMITÉE OU DE TOUTE AUTRE RÉCLAMATION RELATIVE AUX PRODUITS DU FABRICANT NE DÉPASSERA LE MONTANT PAYÉ PAR L'ACHETEUR POUR LE PRODUIT AU MOMENT DE L'ACHAT INITIAL. EN AUCUN CAS LE FABRICANT NE POURRA ÊTRE TENU POUR RESPONSABLE DE LA PERTE DE PROFITS, DU COÛT DE L'ÉQUIPEMENT OU DE LA MAIN D'ŒUVRE DE REMPLACEMENT, DES DOMMAGES MATÉRIELS, OU D'AUTRES DOMMAGES SPÉCIAUX, CONSÉCUTIFS OU INCIDENTS EN SE BASANT SUR UNE RÉCLAMATION POUR RUPTURE DE CONTRAT, INSTALLATION INAPPROPRIÉE, NÉGLIGENCE OU TOUTE AUTRE RÉCLAMATION, MÊME SI LE FABRICANT OU UN REPRÉSENTANT DU FABRICANT A ÉTÉ AVERTI DE LA POSSIBILITÉ DE TELS DOMMAGES. LE FABRICANT N'A AUCUNE AUTRE OBLIGATION OU RESPONSABILITÉ EN CE QUI CONCERNE LE PRODUIT OU SA VENTE, SON FONCTIONNEMENT ET SON UTILISATION, ET LE FABRICANT N'ASSUME NI N'AUTORISE EN AUCUN CAS L'HYPOTHÈSE D'UNE AUTRE OBLIGATION OU RESPONSABILITÉ EN RELATION AVEC CE PRODUIT.

Cette Garantie limitée définit des droits légaux spécifiques. Vous pouvez avoir d'autres droits légaux qui varient d'une juridiction à l'autre. Certaines juridictions ne permettent pas l'exclusion ou la limitation des dommages indirects ou consécutifs.

CODE 3

10986 North Warson Road

St. Louis, MO 63114

Service Technique

(314) 996-2800

c3_tech_support@code3esg.com

www.code3esg.com

An ECCO SAFETY GROUP™ Brand
www.eccosafetygroup.com

**WARNUNG!**

Wenn Sie dieses Produkt nicht gemäß den Empfehlungen des Herstellers installieren oder verwenden, kann dies zu Sachschäden, schweren Personenschäden und/oder zum Tod für Sie und die Personen, denen Sie helfen möchten, führen!



Installieren und/oder verwenden Sie dieses Sicherheitsprodukt nur, wenn Sie die Sicherheitsinformationen in dieser Anleitung gelesen und verstanden haben.

1. Eine ordnungsgemäße Installation sowie eine Bedienerschulung in Hinsicht auf die Verwendung, Pflege und Wartung von Sicherheitsvorrichtungen sind unerlässlich, um Ihre Sicherheit und die Sicherheit der Personen, denen Sie helfen möchten, zu gewährleisten.
2. Gehen Sie bei der Arbeit mit stromführenden elektrischen Anschlüssen vorsichtig vor.
3. Dieses Produkt muss ordnungsgemäß geerdet werden. Eine unzureichende Erdung und/oder ein Kurzschluss der elektrischen Anschlüsse können zu Hochstromlichtbögen führen, die Verletzungen und/oder schwere Schäden am Fahrzeug, einschließlich Fahrzeugbrand, verursachen können.
4. Die richtige Platzierung und Installation sind für die Leistung der Sicherheitsvorrichtung von entscheidender Bedeutung. Installieren Sie dieses Produkt so, dass die Ausgangsleistung des Systems maximiert wird und die Bedienelemente sich in Reichweite des Bedieners befinden damit er/sie das System bedienen kann, ohne den Blick von der Fahrbahn nehmen zu müssen.
5. Montieren Sie dieses Produkt nicht im Entfaltungsbereich eines Airbags und verlegen Sie dort auch keine Kabel. Geräte, die im Entfaltungsbereich eines Airbags montiert oder platziert werden, beeinträchtigen möglicherweise die Wirksamkeit des Airbags oder können zu „Geschossen“ werden, die schwere Verletzungen oder den Tod verursachen können. Informationen zum Entfaltungsbereich des Airbags finden Sie im Fahrerhandbuch des Fahrzeugs. Es liegt in der Verantwortung des Benutzers/Bedieners, einen geeigneten Montageort festzulegen, um die Sicherheit aller Fahrzeuginsassen zu gewährleisten und insbesondere Bereiche zu vermeiden, in denen möglicherweise Kopfverletzungen auftreten können.
6. Es liegt in der Verantwortung des Fahrers sicherzustellen, dass während der Verwendung alle Funktionen dieses Produkts ordnungsgemäß funktionieren. Der Fahrer muss während der Verwendung sicherstellen, dass das Warnsignal nicht durch Fahrzeugkomponenten (z. B. offene Kofferraumklappe oder Türen), Personen, Fahrzeuge oder andere Hindernisse blockiert wird.
7. Durch die Verwendung dieser oder anderer Sicherheitsvorrichtungen kann nicht gewährleistet werden, dass alle Verkehrsteilnehmer das Warnsignal sehen und darauf reagieren. Sehen Sie das Vorfahrtsrecht niemals als selbstverständlich an. Es liegt in Ihrer Verantwortung sicherzustellen, dass keine Gefahr für Sie besteht, bevor Sie eine Kreuzung überqueren, entgegen der Verkehrsrichtung oder mit hoher Geschwindigkeit fahren oder sich außerhalb des Fahrzeugs auf oder in der Nähe der Fahrspur bewegen.
8. Dieses Gerät darf nur von autorisiertem Personal verwendet werden. Der Benutzer ist dafür verantwortlich, alle Gesetze in Bezug auf Warnsysteme zu verstehen und einzuhalten. Daher sollte der Benutzer alle geltenden Gesetze und Vorschriften auf Stadt-, Landes- und Bundesebene prüfen. Der Hersteller übernimmt keine Haftung für Verluste, die durch die Verwendung dieser Sicherheitsvorrichtung entstehen.

Hinweis: Das schwarze Gehäuse aus Aluminiumdruckguss wird nach mehrstündigem Betrieb sehr heiß..

Specifications:**Größe:**

CW3109: 203,2 mm L X 76,2 mm B X 109,2 mm H (9,3 Zoll L x 2,0 Zoll B x 2,0 Zoll H)
CW3120: 203,2 mm L X 76,2 mm B X 109,2 mm H (20,5 Zoll L x 2,0 Zoll B x 2,0 Zoll H)
CW3132: 203,2 mm L X 76,2 mm B X 109,2 mm H (32,0 Zoll L x 2,0 Zoll B x 2,0 Zoll H)
CW3208: 203,2 mm L X 76,2 mm B X 109,2 mm H (8,0 Zoll L x 3,0 Zoll B x 4,3 Zoll H)
CW3214: 203,2 mm L X 76,2 mm B X 109,2 mm H (14,3 Zoll L x 3,0 Zoll B x 4,3 Zoll H)
CW3225: 203,2 mm L X 76,2 mm B X 109,2 mm H (32,0 Zoll L x 3,0 Zoll B x 4,3 Zoll H)

Eingangsstrom bei 12,8 VDC:

CW3109: 0,8 A
CW3120: 1,8 A
CW3132: 3,0 A
CW3208: 1,3 A
CW3214: 2,8 A
CW3225: 4,3 A

Gewicht:

CW3109: 0,68 kg (1,5 lbs.)
CW3120: 0,68 kg (3,0 lbs.)
CW3132: 0,68 kg (4,4 lbs.)
CW3208: 0,68 kg (2,2 lbs.)
CW3214: 0,68 kg (3,5 lbs.)
CW3225: 0,68 kg (5,2 lbs.)

Max. Leistungsaufnahme:

CW3109: 9,7 Watt
CW3120: 22,5 Watt
CW3132: 40,8 Watt
CW3208: 18,0 Watt
CW3214: 35,1 Watt
CW3225: 59,3 Watt

Eingangsspannung: 12–24 VDC-Systeme

Temperaturbereich:

-40° bis 158°F
-40° bis 70°C

Montage und Montage:

Nehmen Sie die Arbeitsleuchte vorsichtig aus der Verpackung. Untersuchen Sie das Produkt auf Transportschäden und prüfen Sie auf Vollständigkeit aller Teile. Wenn Schäden festgestellt werden oder Teile fehlen, wenden Sie sich an das Transportunternehmen. Verwenden Sie keine beschädigten Teile. Bei der Auswahl des Montageorts sollte berücksichtigt werden, dass die Kabel gut zugänglich sind.

Rückseitige Montage der Serie CW3100:

1. Setzen Sie die beiden kleineren Sechskantschrauben in den hinteren Kanal der Leiste ein. Befestigen Sie die Halterungen lose an der Rückseite der Leiste, wie in ABBILDUNG 1 dargestellt.
2. Positionieren Sie die Leiste am gewünschten Montageort. Schieben Sie die hinteren Montagehalterungen in ihre Position und achten Sie dabei darauf, dass mindestens die Hälfte der gesamten Länge der Leiste zwischen ihnen liegt, d. h. mindestens 406,4 mm (16 Zoll) Abstand bei einer Leiste mit 812,8 mm (32 Zoll). Markieren und bohren Sie mit einem Bohrer der Größe Q zwei Löcher mit einem Durchmesser von 8,4 mm (0,332 Zoll) für die beiden größeren Sechskantschrauben. Befestigen Sie die hinteren Montagehalterungen mit den im Lieferumfang enthaltenen größeren Nylon-Gewindebuchsen in ihrer Position am Fahrzeug.
3. Ziehen Sie die kleineren Nylon-Gewindebuchsen fest, um die Leiste im gewünschten Winkel zu befestigen.

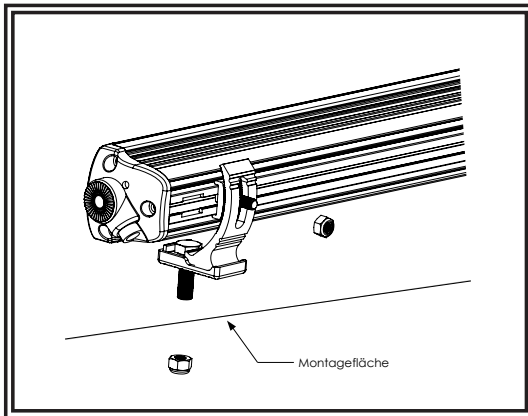

Figur 1

Rückseitige Montage der Serie CW3200:

1. Setzen Sie eine Sechskantschraube in jede der hinteren Montagehalterungen ein und befestigen Sie die Halterungen mit den Halbrundschruben an der Rückseite der Leiste, wie in ABBILDUNG 2 dargestellt.
2. Positionieren Sie die Leiste am gewünschten Montageort. Schieben Sie die hinteren Montagehalterungen in ihre Position und achten Sie dabei darauf, dass mindestens die Hälfte der gesamten Länge der Leiste zwischen ihnen liegt, d. h. mindestens 406,4 mm (16 Zoll) Abstand bei einer Leiste mit 812,8 mm (32 Zoll). Markieren und bohren Sie mit einem Bohrer der Größe Q zwei Löcher mit einem Durchmesser von 8,4 mm (0,332 Zoll) für die beiden Sechskantschrauben. Befestigen Sie die hinteren Montagehalterungen mit den im Lieferumfang enthaltenen Nylon-Gewindebuchsen in ihrer Position am Fahrzeug.
3. Ziehen Sie die Halbrundschruben fest, um die Leiste im gewünschten Winkel zu befestigen.

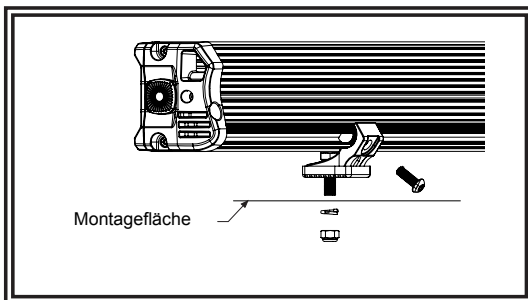

Figur 2

Endmontage:

1. Befestigen Sie die Halterungen lose an den Enden der Leiste, wie in ABBILDUNG 3 dargestellt.
2. Positionieren Sie die Leiste am gewünschten Montageort. Markieren und bohren Sie zwei Löcher, die der Größe und Position der Montagehalterungen entsprechen. Befestigen Sie die Halterungen mit den im Lieferumfang enthaltenen Befestigungsteilen in ihrer Position am Fahrzeug.
3. Ziehen Sie die Innensechskantschrauben an beiden Enden fest, um die Leiste im gewünschten Winkel zu befestigen.

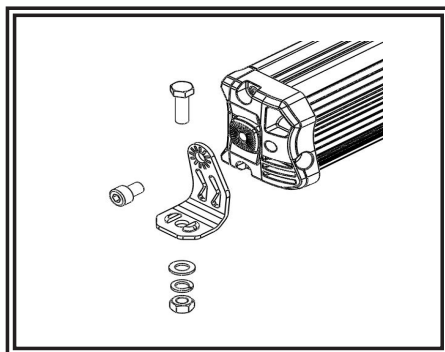

Figur 3

Anweisungen zur Verkabelung:

Notes:

1. Größere Kabel und dichte Verbindungen ermöglichen eine längere Lebensdauer der Komponenten. Für Hochstromkabel wird dringend empfohlen, zum Schutz der Verbindungen Klemmleisten oder Lötverbindungen mit Schumpfschläuchen zu verwenden. Verwenden Sie keine Schneidklemmen (z. B. Steckverbinder des Typs 3M Scotchlok). Verlegen Sie die Kabel mithilfe von Tüllen und Dichtungsmittel, wenn Sie durch Trennwände führen. Minimieren Sie die Anzahl der Spleiße, um den Spannungsabfall zu verringern.
2. Hohe Umgebungstemperaturen (z. B. im Motorraum) verringern die Strombelastbarkeit von Kabeln, Sicherungen und Leistungsschaltern erheblich. Alle Kabel sollten die Mindestkabelgröße und andere Empfehlungen des Herstellers erfüllen und vor beweglichen Teilen und heißen Oberflächen geschützt verlegt werden. Verwenden Sie Kabelbäume, Tüllen, Kabelbinder und ähnliche Montagebauteile, um die Kabel zu befestigen und zu schützen.
3. Sicherungen oder Leistungsschalter sollten so nah wie möglich an den Stromversorgungspunkten angebracht werden und so dimensioniert sein, dass sie Kabel und Geräte schützen.
4. Achten Sie besonders auf die Lage und Methode der Herstellung von elektrischen Verbindungen und Spleißen, um diese vor Korrosion und Verlust der Leitfähigkeit zu schützen.
5. Der Erdungsanschluss sollte nur an wesentlichen Fahrwerkskomponenten erfolgen, vorzugsweise direkt an der Fahrzeugbatterie.
6. Leistungsschalter reagieren sehr empfindlich auf hohe Temperaturen und werden „falsch ausgelöst“, wenn sie in heißen Umgebungen montiert oder nahe ihrer Kapazitätsgrenze betrieben werden.

Kabel wie in ABBILDUNG 4 dargestellt. Alle Kabel sollten mindestens über 18 AWG verfügen. Die positive Leitung muss über eine träge Sicherung von 8 A verfügen. Es wird empfohlen, den Schutzleiter direkt zurück zum Minuspol der Batterie zu führen. Tragen Sie dielektrisches Fett, z. B. Dow Corning 4, um jede elektrische Verbindung herum auf, die Feuchtigkeit oder den Umgebungsbedingungen ausgesetzt ist.

Wichtig ! Schalten Sie vor der Verdrahtung der Leiste die Stromversorgung ab.

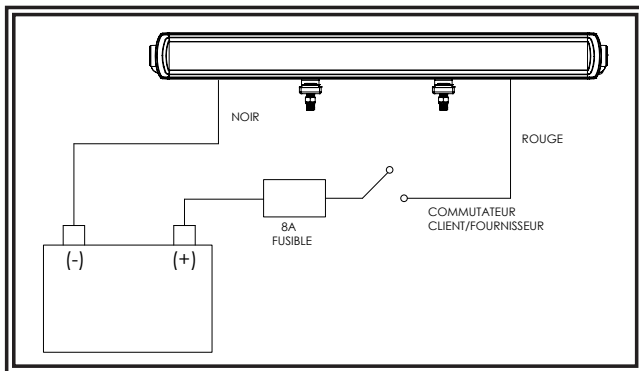

Figur 4

Code 3 (Hersteller)

Code 3 garantiert, dass dieses Produkt zum Zeitpunkt des Erwerbs den Spezifikationen von CODE 3 für dieses Produkt (auf Anfrage bei CODE 3 erhältlich) entspricht. Diese beschränkte Garantie gilt sechzig (60) Monate ab dem Zeitpunkt des Erwerbs.

BEI SCHÄDEN AN TEILEN ODER PRODUKTEN, DIE DURCH MANIPULATION, UNFALL, MISSBRAUCH, UNSACHGEMÄSSE VERWENDUNG, FAHRLÄSSIGKEIT, NICHT GENEHMIGTE VERÄNDERUNGEN, FEUER ODER SONSTIGE GEFAHR; UNSACHGEMÄSSE INSTALLATION ODER BETRIEBUNG; ODER NICHT-EINHALTUNG DER IN DEN VON CODE 3 FESTGELEGTEN INSTALLATIONS- UND BETRIEBUNGSANWEISUNGEN FESTGELEGTEN WARTUNGSVERFAHREN IST DIESE BESCHRÄNKTE GARANTIE UNGÜLTIG.

Ausschluss sonstiger Garantieansprüche:

CODE 3 ÜBERNIMMT KEINE DARÜBER HINAUSGEHENDEN GARANTIE, WEDER AUSDRÜCKLICH NOCH STILLSCHWEIGEND. DIE STILLSCHWEIGENDEN GARANTIE FÜR MARKTGÄNGIGKEIT, QUALITÄT ODER EIGNUNG FÜR EINEN BESTIMMTEN ZWECK; ODER DIE SICH AUS DEM REGELMÄSSIGEN GESCHÄFTSGANG, DER NUTZUNG ODER DES HANDELSBRAUCHS ERGEBEN; WERDEN HIERMIT AUSGESCHLOSSEN UND GELTEN NICHT FÜR DAS PRODUKT, SOWEIT NACH ANWENDBAREM RECHT ZULÄSSIG. MÜNDLICHE AUSSAGEN ODER ZUSICHERUNGEN ZUM PRODUKT STELLEN KEINE GARANTIE DAR.

Rechtsbehelfe und Haftungsbeschränkung:

DIE ALLEINIGE HAFTUNG VON CODE 3 UND DER AUSSCHLIESSLICHE RECHTSBEHELF DES KÄUFERS, OB AUF VERTRAGLICHER GRUNDLAGE, AUS UNERLAUBTER HANDLUNG (EINSCHLIESSLICH FAHRLÄSSIGKEIT) ODER EINEM SONSTIGEN RECHTLICHEN GRUND GEGEN CODE 3 IN HINSICHT AUF DAS PRODUKT UND SEINE VERWENDUNG BESTEHEN NACH ERMESSEN VON CODE 3 IM ERSATZ ODER IN DER REPARATUR DES PRODUKTES ODER IN DER RÜCKERSTATTUNG DES KAUFPREISES, DEN DER KÄUFER FÜR DAS NICHT KONFORME PRODUKT BEZAHLT HAT. UNTER KEINEN UMSTÄNDEN ÜBERSTEIGT DIE AUS DIESER BESCHRÄNKTEN GARANTIE ODER EINEM ANDEREN ANSPRUCH IM ZUSAMMENHANG MIT DEN PRODUKTEN VON CODE 3 ENTSTEHENDE HAFTUNG VON CODE 3 DEN KAUFPREIS DES PRODUKTES ZUM ZEITPUNKT DES URSPRÜNGLICHEN ERWERBS DURCH DEN KÄUFER. UNTER KEINEN UMSTÄNDEN HAFTET CODE 3 FÜR ENTGANGENE GEWINNE, KOSTEN FÜR ERSATZGERÄTE ODER ARBEITSAUFWAND, SACHSCHADEN, ODER SONSTIGE SPEZIELLE SCHÄDEN, FOLGESCHÄDEN ODER BEILÄUFIGE SCHÄDEN BASIEREND AUF ANSPRÜCHEN AUFGRUND VON VERTRAGSVERLETZUNG, FEHLERHAFTER INSTALLATION, FAHRLÄSSIGKEIT, ODER ANDEREN ANSPRÜCHEN, SELBST WENN CODE 3 ODER EIN VERTRETER VON CODE 3 AUF DIE MÖGLICHKEIT SOLCHER SCHÄDEN HINGEWIESEN WURDE. CODE 3 ÜBERNIMMT KEINE WEITERE VERPFLICHTUNG ODER HAFTUNG HINSICHTLICH DES PRODUKTES ODER SEINES VERKAUFS, SEINER BETRIEBUNG UND SEINER VERWENDUNG, UND CODE 3 ÜBERNIMMT KEINE HAFTUNG UND GENEHMIGT KEINE ÜBERNAHME ANDERER VERPFLICHTUNGEN ODER HAFTUNGEN IM ZUSAMMENHANG MIT DIESEM PRODUKT.

Diese beschränkte Garantie definiert bestimmte Rechte. Möglicherweise haben Sie andere Rechte, die je nach Rechtsprechung variieren. In einigen Rechtsprechungen ist der Ausschluss oder die Beschränkung von Neben- oder Folgeschäden nicht zulässig.

CODE 3

10986 North Warson Road
St. Louis, MO 63114
Kundendienst
USA 001-800-635-5900
UK +44(0)113 237 5340
AUS +61(0)3 63322444
www.code3esg.com